

EA190V

vertikální OHC motor
všestranného použití



SUBARU

Industrial Power Products

Motory SUBARU EA190V nabízí díky své jednoduché OHC konstrukci a modernímu designu širokou škálu použití a to především pro vysoké zatížení. Tyto motory se vyznačují velice dobrou svahovou dostupností.

Výhody motorů řady SUBARU EA:

- ▶ Rozvod OHC řetězem SUBARU Automotive
- ▶ Vyšší výkon, kroutící moment a účinnost proti OHV motorům
- ▶ Tišší chod, snížení počtu pohyblivých součástí o 30% oproti konkurenčním OHV motorům
- ▶ Dokonalý mazací efekt díky řetězovému rozvodu OHC
- ▶ Svahová dostupnost až 45° při použití palivového čerpadla
- ▶ Zástavbová kompatibilita s většinou konkurenčních motorů
- ▶ Delší životnost, uložení v průmyslových ložiscích, litinový válec a použití průmyslových materiálů
- ▶ Zvýšená podpora kvality, volný přístup ke katalogům a ceníku náhradních dílů na www.subaru-power.eu

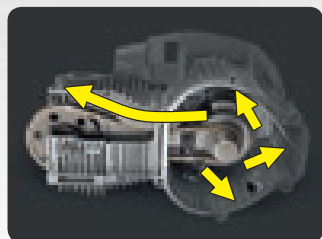

SUBARU OHC systém umožňuje dokonalé mazání.

Motorový olej je dopravován rozvodovým řetězem na vačku a ventily, kdy ve spodní části motoru je rozstříkovaný a unikátně chlazen.



OHC (Over Head Camshaft)

Novodobý ventilový rozvod, kdy vačkový hřídel je umístěn v hlavě válce s ventily. Toto umístění vačkového hřídele snižuje nepřesnost vůlí provozu motoru oproti OHV rozvodu.



e-shop, ceník a katalogy náhradních dílů na:

www.subaru-power.cz

AMI CZ s.r.o. | Služeb 4, 108 52 Praha 10 | Czech Republic
telefon: +420 602 288 111 | e-mail: info@amicz.cz



AMI CZ

profesionální
stavební mechanizace

prodej → servis → půjčovna

SUBARU EA190V

Technické specifikace

	EA 175V	EA 190V
Typ	OHC, vzduchem chlazený, jednoválec, vertikální výstup hřídele	
Vrtání x Zdvih (mm)	68 x 48	68 x 52
Zdvihový objem ml (ccm)	174	189
Max. výkon kW (HP)/ot-min	3,4 (4,5) / 3600	4,1 (5,5) / 3600
Max. krouticí moment (Nm/ot-min)	9,8 / 2500	11,2 / 2500
Směr otáčení klikové hřídele	Proti směru hodinových ručiček	
Palivo	Automobilový bezolovnatý benzin (Natural)	
Objem palivové nádrže (litr)	1,0	1,0
Motorový olej	SAE 20, 30, SAE 10W-30, SAE 10W-40	
Množství motorového oleje (litr)	0,6	0,6
Palivový systém	plovákový karburátor	
Zapalovací systém	tranzistorový	
Startování	ruční	
Regulátor otáček	odstředivá závaží	
Mazání motoru	rozstříkem + řetězem	
Vzduchový filtr	DUAL dvourvrstvá filtrace	
Suchá hmotnost (kg)	13,0	13,5
Rozměry délka x šířka x výška (mm)	397 x 350 x 268	423 x 358 x 288



Industrial Power Products

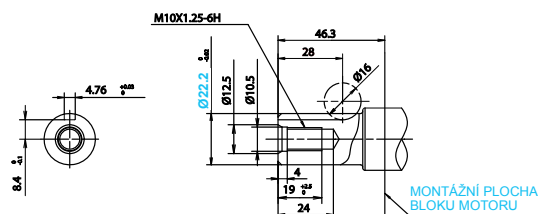
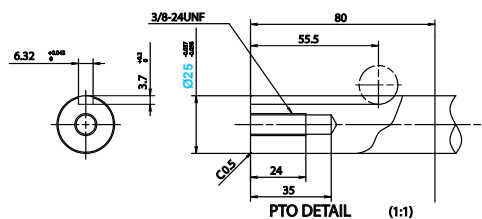

DETAIL UCHYCENÍ MOTORU

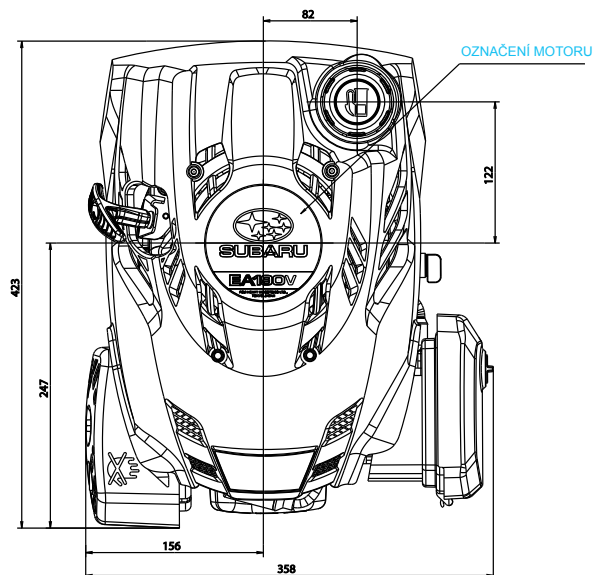
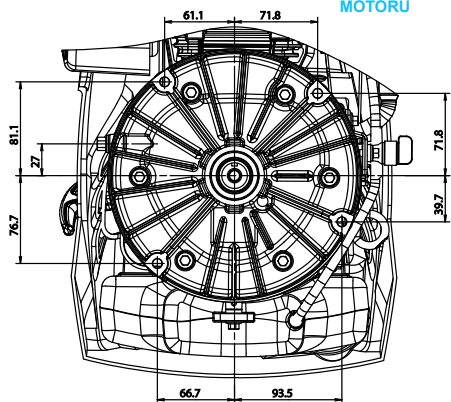

VÝKONOVÝ GRAF EA190V

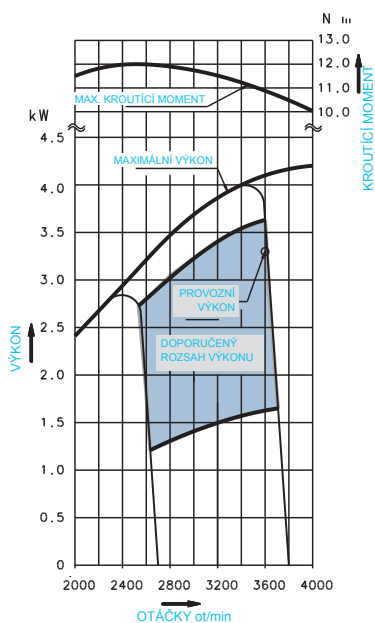

Výkonový graf je uveden pro standardní nadmořskou výšku, atmosférické podmínky a standardní výbavu sériového vzduchového filtru a výfuku.

